



MANUAL
RECICLÁVEL
BIODEGRADÁVEL

TELEFONE

Manual de Instruções



STi

NE: 890218

TELEFONE SEM FIO PARA SKYPE™
FT 1971SK

Prezado Consumidor

Agora você dispõe de um aparelho da mais alta tecnologia e qualidade que um produto poderia ter; um TELEFONE SEMP TOSHIBA INFO. Mas lembre-se: para conseguir um bom desempenho do seu aparelho, é importante que você leia o Manual de Instruções com atenção, para que seus recursos tecnológicos sejam entendidos e desfrutados. A SEMP TOSHIBA INFO mantém mais de 1.000 postos credenciados de assistência técnica por todo o território nacional.

Meio Ambiente

Preocupada com o Meio Ambiente a SEMP TOSHIBA procurou desenvolver este produto para que pudesse ser reciclado e reutilizado, se destinado a recicladores. Toda sua embalagem (calços, papelão e sacos plásticos) e o Manual de Instruções são 100% recicláveis.

Certifique-se que Você Tenha Tudo

O conteúdo da embalagem deve conter os seguintes itens. Se, por qualquer motivo, alguns item estiver faltando, por favor, contate o seu fornecedor imediatamente.



Dispositivo USB



Telefone FT 1971SK



CD de instalação

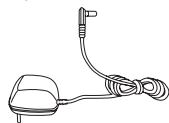

Adaptador de força

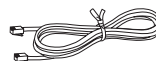

Cabo de telefone



Pilhas



Manual do usuário



Índice

Prezado Cliente.....	2
Certifique-se que Você Tenha Tudo.....	2
Instruções de Segurança.....	4
Introdução.....	7
Localização dos Controles.....	8
O que Significam os Símbolos.....	10
Operações Básicas.....	11
Instalação.....	12
Operando seu Telefone.....	16
Chamada em Espera.....	18
Conferência.....	19
Agenda de Telefone.....	20
Lista de Chamadas.....	22
Personalizando seu Telefone.....	24
Registrando seu Terminal com a Base.....	30
Configurações Extras.....	32
Usando o Skype™.....	33
Reiniciando o Sistema.....	34
Intercomunicação e Transferências.....	35
Antes de Chamar a Assistência Técnica.....	36
Considerações Importantes.....	40
Especificação Técnica.....	41
Assistência Técnica.....	42
Selo Anatel.....	43
Anotações.....	44
Garantia.....	47



Instruções de Segurança

Quando estiver usando o seu equipamento telefônico, devem ser seguidas sempre precauções básicas de segurança para reduzir o risco de incêndio, choque elétrico e danos pessoais, incluindo as seguintes:

- 1.** Leia atentamente, entenda e siga todos os avisos e instruções marcados no aparelho.
- 2.** Desconecte este aparelho da tomada antes de limpá-lo. Não use limpadores líquidos ou aerossóis. Use um pano seco para a limpeza.
- 3.** Não use este aparelho próximo a locais com água, tais como banheiras, lavatórios, pias de cozinha, tanques, lugares excessivamente úmidos ou piscinas.
- 4.** Não coloque este aparelho sobre um carrinho, mesa ou superfície instáveis. O telefone pode cair, ficando seriamente danificado.
- 5.** Para proteger o aparelho contra superaquecimento, nunca deixe o aparelho sobre uma cama, sofá, tapete ou outra superfície similar. Nunca coloque este aparelho próximo ou sobre aquecedores ou aparelhos que esquentem muito. Ele também não deve ser colocado em instalações embutidas, a menos que seja providenciada ventilação adequada.
- 6.** Este aparelho deve ser operado apenas à partir da fonte de energia indicada na etiqueta. Se você não estiver certo quanto ao tipo de fornecimento de energia para a sua residência, consulte a companhia local de fornecimento de energia.
- 7.** Não coloque nada sobre o cabo do adaptador AC, nem o deixe em local onde possa ser pisado.
- 8.** Não sobrecarregue tomadas de parede nem extensões, pois isto pode resultar em risco de incêndio ou choque elétrico.
- 9.** Nunca introduza objetos de nenhum tipo dentro deste aparelho através das aberturas no gabinete, pois eles podem tocar em pontos com tensões perigosas ou colocar peças em curto, resultando em risco de incêndio ou choque elétrico. Nunca derrame qualquer tipo de líquido sobre o aparelho.
- 10.** Para reduzir o risco de choque elétrico, não desmonte este aparelho, leve-o a uma assistência técnica autorizada quando for necessária alguma manutenção ou reparo. Abrir ou remover as tampas pode expô-lo a tensões perigosas ou outros riscos. A remontagem incorreta poderá causar choque elétrico quando o aparelho for ligado.

11. Desconecte este aparelho da tomada e consulte a assistência técnica nas seguintes condições:

a. Se o fio ou o plugue do cabo do adaptador AC estiver danificado ou gasto.

b. Se algum líquido tiver sido derramado dentro do aparelho, ou tiver sido exposto à chuva ou água.

c. Se o aparelho não estiver operando normalmente seguindo-se as instruções de operação. Ajuste somente os controles que são explicados neste manual, uma vez que um ajuste indevido poderá resultar em danos e fazer com que o aparelho leve mais tempo para ser consertado.

d. Se o aparelho tiver caído ou o gabinete tiver sido danificado.

e. Se o aparelho exibir uma nítida alteração no seu desempenho.

12. Não use o telefone próximo a vazamento de gás.

CUIDADO: PARA REDUZIR O RISCO DE INCÊNDIO OU DANOS PESSOAIS CAUSADOS PELA BATERIA, LEIA E SIGA AS SEGUINTE INSTRUÇÕES:

1. Use apenas bateria de tipo e tamanho apropriados, especificados neste manual de instruções.

2. Não jogue a bateria no fogo. Ela pode explodir. Verifique as leis locais e estaduais quanto à existência de instruções especiais para o descarte ou entregue a um posto autorizado Semp Toshiba para descarte final ambientalmente correto .

3. Não abra ou mutile a bateria. O eletrólito liberado é corrosivo e pode causar danos aos olhos ou pele. Ele pode ser tóxico se ingerido.

4. Cuidado ao manusear a bateria para não colocá-la em curto com materiais condutores, tais como anéis, pulseiras ou chaves. A bateria ou o condutor podem superaquecer e causar queimaduras.

5. Carregue a bateria fornecida com este produto, ou indicada para ele, de acordo com as instruções e limitações especificadas neste manual de instruções.

6. Observe a orientação de polaridade apropriada entre o conector da bateria e o respectivo conector no fone (desconectado da tomada).



Atenção:

Para ajudar a proteger o meio ambiente, este produto pode conter peças e materiais reciclados ou reconicionados.



Atenção:

Este aparelho não foi projetado para efetuar chamadas de emergência nos casos de falta de energia elétrica. Fontes alternativas devem ser providenciadas a fim de permitir o acesso a chamadas para serviços emergenciais.

Introdução

Obrigado por adquirir nosso produto telefone FT 1971SK. Esperamos que você passe muitas horas felizes usando-o e batendo papos com Skype™. Com o FT 1971SK você poderá fazer chamadas via telefone convencional e via internet usando Skype™ e Skype™ Out.

Uma chamada via telefone convencional é uma chamada entre duas linhas telefônicas de assinantes.

Uma chamada Skype™ é feita entre dois usuários Skype™ registrados. Estas chamadas são grátis.

Uma chamada Skype™ Out é feita via internet para um número de telefone convencional em qualquer lugar do mundo usando o aplicativo Skype™.

Este manual do usuário irá lhe ajudar a obter o melhor rendimento ao operar diferentes chamadas e aprender a navegar no menu do Terminal.



Requisitos mínimos do sistema

Antes de prosseguirmos com a instalação tenha certeza de que você tenha os requisitos mínimos, como especificado abaixo :

- Serviço de banda larga
- Um computador com estas especificações mínimas:
Processador Pentium 400MHz ou acima
Microsoft Windows® 2000®, XP® ou Vista™ .
Uma porta USB livre (USB2.0 ou USB1.1)
Skype® versão 1.2 ou superior (visite www.Skype.com)
Ao menos 128MB RAM, recomenda-se 256MB RAM
Espaço livre no disco rígido de 10MB
Unidade de CD para leitura da mídia de driver e software



Localização dos Controles

1. Tecla Esquerda

Pressione para entrar no modo menu e submenu. Pressione para confirmar seleção. Com a tecla (*) para travar ou destravar o teclado. Pressione durante uma chamada para silenciar o microfone.

2. Tecla Chamar

Pressione para começar e responder uma chamada de telefone. Você pode ativar a função rediscagem se seu aparelho estiver conectado a um PABX, ou se selecionar Selec Serviços. Pressione para transferir uma chamada externa para outro telefone.

3. Botões de Rolagem

Pressione durante a programação para se mover entre os menus. Pressione durante uma chamada para aumentar o volume no fone.

4. Tecla de Viva-voz

Pressione para ligar ou desligar a função viva-voz.

5. Tecla Direita

Pressione para entrar no menu de agenda. Pressione durante a programação para voltar à opção prévia. Pressione para limpar os dígitos da tela.

6. Tecla Terminar

Pressione para terminar uma chamada. Mantenha pressionada por 2 ou 3 segundos para ligar/desligar o terminal.

7. Tecla INT

Pressione para fazer uma chamada ao intercomunicador (se você possuir mais de um terminal).

8. Luz de Utilização

É ativada quando você tem uma conexão à linha telefônica.

9. Luz de Carga

É ativada quando as baterias do terminal estiverem sendo carregadas.

10. Botão de Localização do Terminal

Pressione para fazer o terminal tocar, caso não se lembre onde o colocou. Pressione novamente para parar o toque.

Terminal e Base

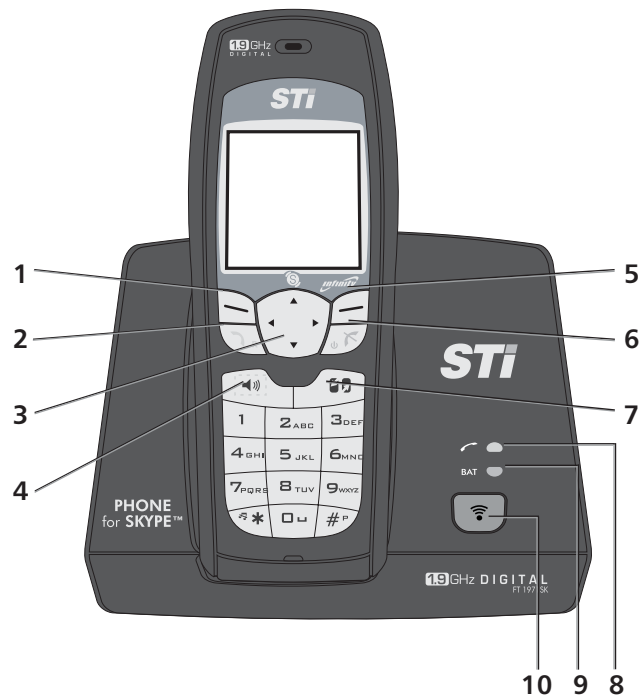

O Dispositivo USB

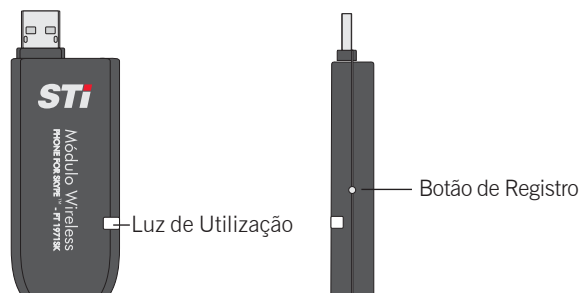

O Que Significam os Símbolos



Nível de carga da bateria

Quando mostrar “quase vazio” (☐), coloque o Terminal na Base para carregar as baterias. O nível será mostrado conforme a carga.



Mute

O microfone do Terminal será desligado.



Nível do sinal de rádio

Mostra o nível do sinal do rádio entre o Terminal e a Base. Ele ficará invisível quando você estiver fora de alcance da Base.



Alto falante

O alto falante do Terminal está ligado.



Trava

O teclado do Terminal está travado.



Operações Básicas

Conexão e condições de uso

Você pode conectar o seu FT 1971SK diretamente a uma linha telefônica com o seu próprio número, a uma linha de troca direta (Direct Exchange Line - DEL), a um conector de extensão de uma DEL, em uma extensão em um PBX compatível. Não conecte o FT 1971SK a um telefone pago.

Quantos telefones eu posso conectar?

O número de equivalência de toques (Ringer Equivalence Numbers - RENs) de todos os equipamentos (fones, máquinas de fax etc.) não pode ser maior que 4, ou um ou mais aparelhos podem não funcionar corretamente. O FT 1971 SK tem um REM igual a 1, igual à maioria dos telefones.

Sinais de rádio entre o Terminal e a Base

Para usar o seu Terminal junto com a Base, você precisa estabelecer uma conexão entre ambos. Tenha o cuidado de:

- Colocar a Base o mais alto possível para obter melhores resultados. Em uma casa de dois andares a melhor posição seria no andar superior.
- Qualquer objeto de metal grande, como uma geladeira, um espelho ou uma cabine podem bloquear o sinal de rádio.
- Outras estruturas sólidas, como paredes, podem reduzir a força do sinal.



Instalação

1. Escolhendo o melhor lugar para a Base

A Base deverá ser colocada em uma superfície plana, em uma posição onde:

- O adaptador AC será colocado em uma tomada 110-220V de maneira fácil.
- O cabo do telefone será conectado à sua linha telefônica ou extensão.
- Não próximo a outro telefone, pois poderá haver interferência.
- Não próximo a uma pia, chuveiro ou qualquer lugar úmido.
- Não próximo a outro equipamento elétrico, máquinas de lavar, forno de microondas, TVs, luzes fluorescentes etc.

2. Conecte o cabo de força e o cabo de telefone na parte de baixo da Base

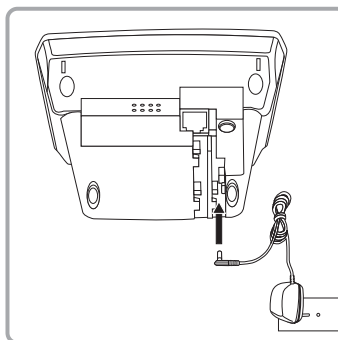

CONECTANDO A LINHA TELEFÔNICA

É fornecido um cabo de telefone tipo modular. Use-o para conectar a unidade Base à tomada modular na parede.

1. Conecte uma das extremidades do cabo de telefone à tomada modular localizada na parte de baixo da unidade Base.
2. Conecte a outra extremidade do cabo de telefone à tomada modular na parede.



Atenção:

Nunca instale o telefone durante uma tempestade elétrica. Nunca instale tomadas de telefone em locais úmidos, a menos que elas sejam específicas para tais locais.



Nunca toque em terminais ou fios telefônicos não isolados, a menos que a linha telefônica tenha sido desconectada.

Tome cuidado quando instalar ou modificar linhas telefônicas.

Se houver um excesso de ruído ou estática, tente mudar a Base de lugar, colocando-a afastada da fonte de interferência (ex.: TV, rádio ou eletrodoméstico).

Caso a tomada telefônica disponível seja do tipo “4 terminais”, utilize um adaptador para tomada (não fornecido).

3. Conecte o cabo de força na tomada 110-220V

Conecte o adaptador AC a uma tomada padrão de 110-127 ou 220-240V AC (conforme indicação de voltagem encontrada no adaptador) e o plugue da outra extremidade à parte de baixo da Base. Certifique-se de posicionar o fio do adaptador AC em um local onde as pessoas não tropecem nele ou onde ele possa sofrer desgaste, criando o risco de incêndio ou choque elétrico.

Notas:

Não fixe o cabo do adaptador AC às paredes usando fixadores de metal. Use somente o adaptador AC fornecido.

4. Coloque as pilhas no Terminal

1. Remova a tampa do compartimento de baterias, localizada na parte de trás do fone, fazendo-a deslizar para baixo.
2. Encaixe três baterias tamanho “AAA” fazendo coincidir os sinais “+” e “-” das baterias com os sinais no compartimento de baterias.
3. Recoloque a tampa do compartimento fazendo-a deslizar para cima e pressionando firmemente para fixá-la no lugar.



Atenção:

Antes de usar o fone pela primeira vez, carregue as baterias por 15 horas.



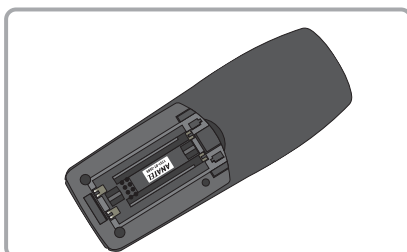

As baterias de Ni-MH (Níquel-Metal Hidreto) fornecidas não estão carregadas. É importante que elas sejam carregadas por 15 horas, sem nenhuma interrupção, antes de você usar o fone pela primeira vez. Durante a carga inicial das baterias ou de uma bateria de reposição, coloque o telefone onde ninguém mexa nele. Desconecte a Base da linha telefônica durante a sequência de carga inicial. Depois de instalar as baterias, coloque o fone na Base. O ícone da bateria completa-se conforme as baterias descarregadas estiverem sendo carregadas. Retire as baterias e encaixe-as novamente se você achar que o ícone não está mostrando o nível correto de carga mesmo após o carregamento.

5. Conecte o dispositivo USB no seu computador



Atenção:

O seu telefone foi fornecido com o terminal e o dispositivo USB já registrado na Base. Não é necessário fazer novamente o registro. Caso precise, vá até a sessão Configuração deste manual para ver como fazer o registro.

6. Faça um download da última versão do Skype™ em www.Skype.com.

Este é um programa feito para a plataforma Windows. Se você já tem a última versão instalada, vá para o próximo passo.

7. Insira o CD de Instalação no seu computador e instale o programa

Ao inserir o CD de instalação no seu computador, o programa de instalação se iniciará automaticamente. A interface gráfica do programa aparecerá no seu visor. Siga as instruções que aparecem.

Após a instalação correta será colocado um ícone na sua área de trabalho chamado **STI FT 1971SK**.



Atenção:

O aplicativo Skype™ precisa ser ativado manualmente no PC antes de fazer quaisquer chamadas SkypeOut and Skype™. Recomenda-se que você desabilite a função de suspensão/hibernação do seu computador para garantir a disponibilidade da comunicação Skype™.

Operando seu Telefone





Atenção:

No modo de descanso, pressione qualquer tecla, com exceção da tecla “Chamar”, para habilitar a luz de fundo antes de habilitar qualquer função. Isto significa que o primeiro toque liga a luz de fundo e o segundo ativa as teclas de função.

Para fazer uma chamada normal

Entre com o número de telefone e pressione a tecla “Chamar”  para iniciar a chamada.

Se você cometeu um erro, pressione a tecla “Direita”  para apagar os dígitos, antes de pressionar a tecla “Chamar” .

Para fazer uma chamada SkypeOut

O aplicativo SkypeOut permite a você usar a sua conexão na Internet para ligar para telefones convencionais e celulares em todo o mundo. Isto requer a aquisição prévia de créditos para o serviço SkypeOut. Entre com o número do telefone que você deseja chamar e o símbolo “SkypeOut” aparecerá no lado esquerdo inferior do visor, pressione a tecla “Esquerda”  para fazer a chamada.



Atenção:



O aplicativo Skype™ precisa estar ativado no seu PC para realizar chamados SkypeOut e Skype™. Para fazer chamados SkypeOut você também precisa configurar uma conta e carregar a mesma com créditos em www.Skype.com.

Para chamadas SkypeOut, não é necessário discar qualquer prefixo, como “+” ou “00”. O código de área é discado primeiro, seguido por um número de telefone. Por exemplo, para chamar o número “97246744” em Singapura, onde o código de área é “65”, você deve discar 65 9724 6744 diretamente.

Você também pode fazer chamadas SkypeOut da lista de chamadas, agenda de telefones e Skype™.

Para fazer uma chamada a um usuário Skype™

Tenha certeza de que o usuário Skype™ está online na sua lista de contatos Skype™ ou adicione um novo usuário. Isto fará com que ele apareça automaticamente na lista de contatos Skype™ do seu telefone. Para chamar um usuário Skype™:

1. Pressione o botão de rolagem  para cima para entrar diretamente em modo *Skype*, o visor exibirá os nomes armazenados.
2. Use o botão de rolagem  para selecionar o nome que você quer contatar.
3. Pressione a tecla “Chamar”  para fazer a chamada.



Para responder a uma chamada

1. Quando o Terminal e a Base tocarem, pressione a tecla “Chamar”  para responder.
2. Quando a função *Auto Resposta* estiver ligada, você pode simplesmente atender à chamada ao retirar o Terminal da Base.



Para encerrar uma chamada

Pressione a tecla “Terminar”  para desligar.

Para discar um número da lista de registros de Chamado

1. Selecione <Ch. Recebidas>, <Ch. Efetuadas> ou <Não Atendidas> no modo de *Lista Chamadas*.
2. Pressione a tecla “Esquerda” , e o visor irá mostrar a lista desejada.
3. Selecione o número de telefone que você quer discar, então pressione a tecla “Chamar”  para fazer a chamada.



Para rediscar um número

No modo de descanso, pressione e mantenha pressionada a tecla “Chamar”  para entrar na lista de discagem. Use os botões de navegação  para navegar até o número que você quer discar, então pressione a tecla “Chamar”  para rediscar.

Volume do fone

Durante uma chamada, apenas pressione o botão de navegação  para cima ou para baixo para ajustar o volume do fone (níveis de 0 a 9).

Para tirar o som do microfone

1. Durante uma chamada, apenas pressione o botão “Esquerda”  uma vez para tirar o som do microfone.
2. Enquanto o microfone estiver sem som, você não poderá pressionar qualquer número para enviar dígitos para a linha.
3. Pressione a tecla “Esquerda”  novamente para voltar à chamada.

Chamada em Espera



O FT 1971SK tem uma função de Chamada em Espera que funciona em conjunto com o serviço oferecido pela sua operadora, o Identificador de Chamadas. Enquanto você estiver em uma ligação normal, se você receber uma chamada Skype™, o seu telefone irá usar um sinal de espera de chamada para que você possa saber que outra pessoa está chamando. Deste modo, você pode alternar entre chamadas convencionais e chamadas do Skype™, manter conectadas chamadas Skype™ ou mesmo fazer uma conferência via Skype™.







Atenção:

Algumas das funções citadas são possibilitadas apenas pela sua operadora telefônica.

Para manter conectada/desligar uma segunda chamada (chamada Skype™)

1. Após estar conectada a uma chamada, se receber uma nova chamada Skype, pressione a tecla “Direita”  para entrar no menu de opções;
2. Pressione o botão de navegação  para escolher entre manter conectada ou desligar;
3. Pressione a tecla “Esquerda”  para confirmar.

Para alternar entre uma chamada Skype™ e uma chamada convencional

1. Quando estiver atendendo/fazendo uma ligação, se uma outra chamada Skype™ for recebida, pressione o botão “Direita”  para entrar no menu de opções.
2. Use o botão de navegação  para selecionar *Desligar* e pressione a tecla “Esquerda”.
3. Pressione o botão “Direita”  para entrar no menu de opções novamente.
4. Use o botão de navegação  para selecionar *Trocar*.
5. Pressione a tecla “Esquerda”  para alternar a conexão telefônica.

Conferência





Você precisará de um registro com a sua operadora para ter o serviço de conferência. Ele é dependente de disponibilidade de serviços e conseqüente assinatura.

Para fazer uma chamada em conferência convencional:

1. Conecte a primeira pessoa.
2. Pressione a tecla “INT”  e a primeira pessoa será colocada em espera.
3. Disque o número de telefone da segunda pessoa.
4. Quando estiver conectado, pressione e mantenha pressionado o botão # para conectar as três pessoas juntas.

Para fazer uma Conferência Skype™ :

1. Quando estiver atendendo/fazendo uma ligação, se uma outra chamada Skype for recebida, pressione o botão “Direita”  para entrar no menu de opções.

2. Use o botão de navegação  para selecionar *Atender* e pressione a tecla “*Esquerda*” .
3. Pressione o botão “*Direita*”  para entrar no menu de opções novamente.
4. Use o botão de navegação  para selecionar *Conferência*.
5. Pressione a tecla “*Esquerda*”  para conectar as três pessoas juntas.



Atenção:

Você não pode iniciar ou hospedar uma chamada em conferência, através do terminal, mas pode ser convidado a participar de uma por outros usuários Skype™.

Agenda de Telefone





Até 50 registros podem ser armazenados na Agenda de Telefones do Terminal. Cada registro pode armazenar até 20 dígitos e nomes de até 10 caracteres. No modo de descanso pressione a tecla “*Direita*” , e o visor mostrará a Agenda de Telefones.

Para entrar no modo de Agenda de Telefone





Existem duas maneiras de entrar no modo de Agenda de Telefone: Selecione *Agenda* no modo menu.

Pressione a tecla “*Direita*”  para entrar diretamente na Agenda de Telefones.









Para armazenar um novo número na Agenda de Telefones

1. No modo de descanso, pressione o botão “*Direita*” , e o visor mostrará os números armazenados.
2. Pressione a tecla “*Esquerda*”  e vá para Novo Contato.
3. Pressione a tecla “*Esquerda*”  novamente e digite o nome.
4. Pressione a tecla “*Esquerda*”  para confirmar e digite o número.
5. Pressione a tecla “*Esquerda*”  para armazenar.

Para apagar um número da Agenda de Telefones



1. No modo Agenda de Telefone, pressione o botão de navegação  para navegar entre os números armazenados.
2. Selecione o número que quer apagar, então pressione a tecla “Esquerda” , e use o botão de navegação  para selecionar *Apagar*.
3. Pressione a tecla “Esquerda”  para apagar o número atual ou todos os números. O visor irá exibir *Apagar?*.
4. Pressione a tecla “Esquerda”  para apagar o(s) número(s).

Para modificar ou alterar um número na Agenda de Telefones





1. No modo Agenda de Telefone pressione o botão de navegação  para navegar entre os números armazenados.
2. Selecione o número que você quer modificar, pressione a tecla “Esquerda” , e use o botão de navegação  para selecionar *Editar*.
3. Pressione a tecla “Esquerda”  para confirmar e o botão “Direita”  para limpar o nome antigo, digite o novo nome.
4. Pressione a tecla “Esquerda”  para gravar e ir ao número armazenado. Pressione o botão “Direita”  para limpar o número antigo e digite o novo número.
5. Pressione a tecla “Esquerda”  para gravar a alteração.

Para checar a memória



Você pode usar esta característica para ver quantas posições, no universo de 50 nomes disponíveis, não foram usados.

1. No modo de descanso, pressione o botão “Direita”  para entrar no modo de Agenda de Telefone, e o visor irá mostrar os números armazenados.
2. Pressione a tecla “Esquerda”  e as teclas de navegação para selecionar *Memória*.
3. Pressione a tecla “Esquerda” , e, o visor irá mostrar “n Disponíveis”.

Para fazer chamadas Skype™ Out da Agenda de Telefones

- 1.No modo Agenda de Telefones, use os botões de navegação  para selecionar o número que você quer chamar.
- 2.Pressione a tecla “Esquerda”  para entrar no menu Opções, então use os botões de navegação  para selecionar *Skype Out*.
- 3.Pressione a tecla “Esquerda”  para fazer a chamada.



Para fazer chamadas Skype™ Out da Lista de Chamadas



- 1.Selecione Lista de Chamadas no modo Menu.
- 2.Pressione a tecla “Esquerda”  novamente, e o visor irá mostrar *Chamadas Recebidas, Chamadas Discadas, Chamadas Perdidas e Notificações*.
3. Usando os botões de navegação , selecione o tipo de chamada que você quer consultar. E pressione a tecla “Esquerda” , para que os dados sejam mostrados.

Lista de Chamadas

Você precisa assinar um serviço de Identificação de Chamados com a sua operadora para usar esta característica. O registro de chamados armazena informações relacionadas a chamadas Recebidas, Perdidas e Feitas. O FT-1971SK pode armazenar um máximo de 30 chamadas, consistindo em 10 Recebidas, Perdidas e Feitas, respectivamente.





Para checar os registros de chamadas

- 1.Selecione Lista Chamadas no modo Menu.
- 2.Pressione a tecla “Esquerda” , e o visor mostrará *Recebidas, Feitas e Não Atendidas*.
- 3.Selecione o tipo de lista que você quer checar, usando os botões de navegação , então pressione a tecla “Esquerda” , e o visor irá mostrar estes números.





4. Selecione um número, então pressione a tecla “Esquerda”  e os botões de navegação  para selecionar *Mostrar Detalhes*.

5. Pressione a tecla “Esquerda” , e o visor irá mostrar os detalhes da chamada, incluindo o número chamado, a data e hora da chamada recebida, feita ou perdida.





Para gravar uma chamada

1. Siga os passos 1 a 3 acima.
2. Selecione um número e Pressione a tecla “Esquerda”  para ir para *Gravar*.
3. Pressione a tecla “Esquerda”  e digite um nome.
4. Pressione a tecla “Esquerda”  para confirmar e digite um número.
5. Pressione a tecla “Esquerda”  para armazenar a chamada.

Para apagar registros de chamadas

1. Siga os passos 1 a 3 acima.
2. Selecione um número, pressione a tecla “Esquerda”  e os botões de rolagem  para selecionar entre *Apagar Atual* ou *Delete Todos*.
3. Pressione a tecla “Esquerda” , e o visor irá mostrar “Apagar?”.
4. Pressione a tecla “Esquerda”  para confirmar.

Para fazer chamadas Skype™ Out da Lista de Chamadas



1. Selecione Lista de Chamadas no modo menu.
2. Pressione a tecla “Esquerda”  novamente, e o visor irá mostrar *Chamadas Recebidas*, *Chamadas Discadas*, *Chamadas Perdidas* e *Notificações*.
4. Selecione o número que você quer chamar e pressione a tecla “Esquerda”  e as teclas de navegação  para selecionar *Skype Out*.
5. Pressione a tecla “Esquerda”  para fazer a chamada.

Personalizando o seu Telefone





Para entrar no modo de configuração do Terminal

1. Selecione Configurações no modo Menu.
2. Pressione a tecla “Esquerda” , selecione Configurações do Terminal, e o visor irá mostrar Imagem Visor, Toques , Auto Atende, Nome do Terminal e Idioma.





Para configurar o papel de parede

1. Selecione <Imagem Visor> no modo Configurações do Terminal.
2. Pressione a tecla “Esquerda”  para confirmar e os botões de navegação  para selecionar as figuras.
3. Selecione a figura que preferir e pressione a tecla “Esquerda”  para confirmar. Agora a figura selecionada será mostrada no Terminal.

Para configurar o volume de toque interno e externo (nível de 1 a 5)





1. Selecione <Toques> no modo Configurações do Terminal.
2. Pressione a tecla “Esquerda”  para confirmar e os botões de navegação  para selecionar Volume interior ou Volume exterior.
3. Pressione a tecla “Esquerda”  e os botões de navegação para selecionar o nível desejado.
4. Pressione a tecla “Esquerda”  para confirmar.

Para configurar a melodia interna e externa (até nove opções)



1. Selecione <Toques> no modo Configurações do Terminal.
2. Pressione a tecla “Esquerda”  para confirmar e os botões de navegação  para selecionar toque interno ou toque externo.
3. Pressione a tecla “Esquerda”  e os botões de navegação  para selecionar a melodia preferida.
4. Pressione a tecla “Esquerda”  para confirmar.

Para ligar ou desligar o sinal sonoro



Cada vez que for pressionada uma tecla no seu Terminal, você escutará um sinal sonoro. Você pode desligar este sinal, caso queira.

1. Selecione <Toques> no modo *Config Terminal*.
2. Pressione a tecla “Esquerda”  e os botões de navegação  para selecionar *Tecla Beep*.
3. Pressione a tecla “Esquerda”  e os botões de navegação  para ligar ou desligar o sinal sonoro.
4. Pressione a tecla “Esquerda”  para confirmar.

Função de atendimento automático

Normalmente você precisa pressionar o botão “Chamar”  para responder a uma chamada. Com a função *Atend Automatico* ligada, quando o Terminal estiver tocando ao receber uma chamada, você pode atender à chamada simplesmente ao retirar o Terminal da Base, sem a necessidade de pressionar o botão “Chamar” .

Para ligar ou desligar a função de atendimento automático



1. Selecione <Auto Atende> no modo *Config Terminal*.
2. Pressione a tecla “Esquerda”  e os botões de navegação  para ligar ou desligar.
3. Pressione a tecla “Esquerda”  para confirmar.





Atenção:

Com a função de atendimento automático ligada, não pressione o botão “Chamar”  depois de retirar o Terminal da Base, pois isto irá desconectar a chamada.

Para colocar um nome no Terminal



1. Selecione <Nome Terminal> no modo *Config Terminal*.
2. Pressione a tecla “Esquerda”  para confirmar.
3. Digite o nome escolhido.
4. Pressione a tecla “Esquerda”  para confirmar.

Para mudar o nome do Terminal

1. Selecione <Nome Terminal> no modo *Config Terminal*.
2. Pressione a tecla “Esquerda”  para confirmar, e o visor irá mostrar o nome atual.
3. Pressione e mantenha pressionada a tecla “Direita”  para limpar o nome antigo; digite o novo nome.
4. Pressione a tecla “Esquerda”  para confirmar.

Para configurar o idioma

Você pode selecionar o idioma de sua preferência para os Menus.

1. Selecione <Idioma> no modo *Config Terminal*.
2. Pressione a tecla “Esquerda”  e os botões de configuração  para selecionar a língua que você prefere.
3. Pressione a tecla “Esquerda”  para confirmar.



Para travar/destravar o teclado

1. Pressione a tecla “Esquerda”  e o botão “*” consecutivamente para travar/destravar o teclado.



Para entrar no modo de configuração da Base

1. Selecione Configuração no modo Menu;
2. Pressione a tecla “Esquerda”  para selecionar *Config Base*, e o visor irá mostrar *Ajuste Toques*, *Ajuste Discagem*, *Cham. Barradas*, *LCR*, *Código* e *Ajuste Padrão*.

Para configurar o volume da Base (0-4 níveis de volume)



1. Selecione <*Ajuste Toques*> no modo *Config Base*.
2. Selecione <*Volume Toques*>.
3. Pressione a tecla “Esquerda”  e os botões de navegação para configurar o volume desejado.
4. Pressione a tecla “Esquerda”  para confirmar.

Para configurar a melodia da Base (1 a 9 opções)

1. Selecione <*Ajuste Toques*> no modo *Config Base*.
2. Selecione <*Melodia*>.
3. Pressione a tecla “Esquerda”  e os botões de navegação  para selecionar a melodia desejada.
4. Pressione a tecla “Esquerda”  para confirmar.



Para configurar o tempo de Flash

Você pode configurar o tempo de Flash em Longo ou Curto.

1. Selecione <*Ajuste Discagem*> em *Config Base*.
2. Selecione <*Tempo de Flash*>.
3. Pressione a tecla “Esquerda”  e os botões de navegação  para selecionar entre *Longo* ou *Curto*.
4. Pressione a tecla “Esquerda”  para confirmar.



Para configurar a Pausa Automática

Quando você chama um número com uma pausa, o telefone espera alguns segundos antes de transmitir os próximos números da sequência de discagem. Isto é útil quando você tem que discar um número para acessar uma linha externa ou para entrar em um sistema de correio de voz. Você pode configurar um número na Pausa Automática.

1. Selecione < *Ajuste Discagem* > no modo *Config Base*.
2. Selecione < *Pausa Automática* >.
3. Pressione a tecla “*Esquerda*”  e então entre com o número PIN (padrão é 0000).
4. Pressione a tecla “*Esquerda*”  e entre com o número que você quer configurar a Pausa Automática.
5. Pressione a tecla “*Esquerda*”  para confirmar.

Para configurar o Modo de Discagem



Você pode alterar o modo de discagem para TOM ou PULSO.

1. Selecione < *Ajuste Discagem* > no modo *Config Base*.
2. Selecione < *Modo Discagem* >.
3. Pressione a tecla “*Esquerda*”  e o botão de navegação para alterar o modo de discagem para *Tom* ou *Pulso*.
4. Pressione a tecla “*Esquerda*”  para confirmar.





Função Barrar Chamadas

A função Barrar Chamadas permite a você restringir certos tipos de chamadas para o seu telefone.

Para configurar um número a ser barrado

1. Selecione < *Cham Barradas* > no modo *Config Base*.
2. Pressione a tecla “*Esquerda*” , então digite o número PIN (padrão é 0000). O visor mostrará números de 1 a 5 (o máximo de números que você pode configurar). Pressione a tecla “*Esquerda*”  e digite o número de telefone que você quer colocar Barrar Chamadas.
3. Pressione a tecla “*Esquerda*”  para confirmar.





Para apagar um número de Barrar Chamadas

1. Siga os passos de 1 a 3 acima, pressione o botão de navegação  para selecionar o número de Barrar Chamadas que você quer apagar.
2. Pressione a tecla “Esquerda” , e o visor mostra o número da chamada barrada que você configurou.
3. Pressione e mantenha pressionada a tecla “Direita”  para limpar o número.
4. Pressione a tecla “Esquerda”  para confirmar.

Função Rota de Menor Custo (least cost route - LCR) opcional

Com a função LCR, o telefone irá substituir automaticamente um número extenso por um número comparativo menor para simplificar o processo de discagem. Por exemplo, se o usuário programar substituir “00” por “1790900”, então quando discar “006567417211” o telefone automaticamente substitui o número a ser discado para “17909006567417211”.

Para configurar o LCR

1. Selecione <LCR> no modo *Config Base*.
2. Pressione a tecla “Esquerda”  e digite o número PIN.
3. Pressione a tecla “Esquerda”  e digite o número curto que você quer substituir pelo número extenso.
4. Pressione a tecla “Esquerda”  para confirmar e digite o número extenso.
5. Pressione a tecla “Esquerda”  para confirmar.

Para alterar o número PIN da Base

1. Selecione <Código PIN> no modo *Config Base*.
2. Pressione a tecla “Esquerda”  para confirmar e entre com o número PIN original (padrão é 0000).

3. Pressione a tecla “Esquerda”  para confirmar e entre com o novo número PIN.

4. Pressione a tecla “Esquerda”  para confirmar.

Configuração padrão

1. Selecione <Ajuste Padrão> no modo *Config Base*.

2. Pressione a tecla “Esquerda”  e digite o número PIN atual.

3. Pressione a tecla “Esquerda”  para confirmar, você escutará um sinal sonoro. Após isto todas as características retornarão aos seus valores padrão.

Estas são, para sua referência, as configurações

1. Reinicialize o tempo de flash para o valor padrão.
2. Apague os números em Cham Barradas.
3. Reinicialize o número PIN Master para 0000.
4. Use o valor padrão para o volume e melodia do Terminal.
5. Use Tom para o modo de discagem.
6. Remova o número de Pausa Automática.
7. Remova LCR (se disponível).

Registrando seu Terminal com a Base





O seu Telefone é fornecido com o Terminal e o dispositivo USB já registrados na Base, você não precisa registrá-los novamente. Mas se você comprou um segundo Terminal, você terá de registrar cada um na Base original. No máximo 3 Terminais podem ser registrados em uma Base.

Para entrar em modo de Registro

1. Selecione Configurações no modo Menu.



2. Pressione a tecla “Esquerda” , selecione Registro e o visor mostrará *Selecionar Base, Sub Base e Anular Registro*.

Para registrar um Terminal

1. Pressione e mantenha pressionado o botão *Localizador de Terminal* na Base por um instante até que você escute um duplo beep contínuo.
2. Selecione <Base Sub> no modo *Configuração*.
3. Pressione a tecla “Esquerda”  novamente, e o visor mostrará *BASE 1; BASE 2; BASE 3 e BASE 4*.
4. Pressione o botão de navegação  para navegar e pressione a tecla “Esquerda” . Entre com o número PIN da Base e pressione a tecla “Esquerda”  para confirmar.
5. Após um instante, quando o Terminal encontrar a Base, eles voltarão ao modo de descanso.

Para remover o registro de um Terminal

Você precisará fazer isto caso você tenha mais que um Terminal e precise substituir um deles por estar defeituoso.

1. Selecione <Anular Registro> dentro do modo *Configuração*.
2. Pressione a tecla “Esquerda” , e então entre com o número PIN (o padrão é 0000).
3. Pressione a tecla “Esquerda”  e entre com o número .
4. Pressione a tecla “Esquerda”  para confirmar.



Atenção:





Você não poderá remover o registro do Terminal atualmente sendo usado

Para registrar o dispositivo USB



1. Pressione e mantenha pressionando o botão *Localizador de Terminal* na Base, até que você escute um duplo beep contínuo.
2. Conecte o dispositivo USB a uma porta USB do seu computador.
3. Use um clip ou uma ponta de lápis para pressionar e manter pressionado o botão de registro no dispositivo USB por dois ou três segundos. Ao soltar o botão você escutará um tom de confirmação de registro da Base.

Configurações Extras



Para configurar o Alarme

1. Selecione *Extras* no menu *Configurações*;
2. Selecione *<Ajuste Alarme>*;
3. Pressione a tecla “*Esquerda*” , e então use o botão de navegação  para ir para *Ligado*.
4. Pressione a tecla “*Esquerda*”  e entre com a hora.
5. Pressione a tecla “*Esquerda*”  para salvar.

Para configurar a hora



1. Selecione *Extras* no menu *Configurações*.
2. Selecione *<Ajuste Relógio>*.
3. Pressione a tecla “*Esquerda*”  e entre com a hora.
4. Pressione a tecla “*Esquerda*”  para salvar.

Para configurar a data

1. Selecione *Extras* no menu *Configurações*;
2. Selecione *<Ajuste Data>* no modo *Extras*.
3. Pressione a tecla “*Esquerda*”  e entre com a data.
4. Pressione a tecla “*Esquerda*”  para salvar.

Usando o SKYPE™

Para fazer chamadas Skype™ da lista de contatos

1. Selecione *Skype* no modo Menu.
2. Selecione <Lista Contatos>.
3. Pressione a tecla “Esquerda” , e o visor exibirá a lista de contatos Skype on line.
4. Pressione o botão de navegação  para selecionar o registro que quiser chamar.
5. Pressione a tecla “Chamar”  para fazer a chamada.







Atenção:



Pressione a tecla de atalho pra cima/baixo na barra de rolagem para entrar diretamente na lista de contatos Skype™ ou use os passos acima descritos.

Procura Rápida:



Esta função permite a você procurar rapidamente na lista ao entrar com a letra inicial do nome que você quer achar. Por exemplo, se você quiser procurar por uma pessoa de nome Verônica na sua lista de contato, pressione a tecla “8”, o visor irá mostrar a sequência no visor, pressione a tecla “8” até selecionar V. Então o aparelho fará a procura por você.

Para fazer uma chamada Skype™ dentro do Catálogo Skype™

1. Selecione *Skype* dentro do Menu.
2. Selecione <Catálogo Skype>.
3. Pressione a tecla “Esquerda” , e então o visor exibirá o Catálogo Skype™, com o status dos usuários. Chamadas Skype™ recebidas são marcadas por “”, chamadas feitas com “” e chamadas perdidas por “”.

4. Pressione o botão de navegação  para selecionar o registro o qual deseja chamar.
5. Pressione a tecla “Chamar”  para fazer a chamada Skype™.

Para configurar o Status do Usuário

1. Selecione *Skype* no menu de Modo.
2. Selecione <Status do Usuário> dentro do modo Skype™.
3. Pressione a tecla “Esquerda”  para que o visor exiba a lista de status para seleção.
4. Pressione o botão de navegação  para selecionar o status desejado.
5. Pressione a tecla “Esquerda”  para salvar.

Reinicializando o Sistema

Se você configurou um número PIN e se esqueceu qual foi, você deverá reiniciar o sistema. O número PIN será reconfigurado como 0000. Ao reiniciar o sistema você irá perder toda a informação armazenada (incluindo números na memória) e todas as características irão retornar aos seus valores padrão. Além disto, você precisará registrar o Terminal e a Base novamente.

Enquanto estiver reinicializando o sistema, você deve desconectar o cabo da linha telefônica na parte traseira da Base, para não ser interrompido por chamadas. Para reiniciar o sistema sem o número PIN :

1. Desconecte o cabo de força na parte traseira da Base.
2. Pressione e mantenha pressionado o botão *Localizador de Terminal*.



na Base, ao mesmo tempo, conecte o cabo de força na Base.

Libere o botão do *Localizador* após escutar 5 vezes um sinal sonoro. A luz de **EM USO** na Base ficará acesa durante o processo inteiro.

3. Após 2 ou 3 segundos, você ouvirá um sinal sonoro uma ou duas vezes novamente e a luz **EM USO** se desligará.
4. Desconecte o cabo de força da Base, reconecte-o e você ouvirá um tom de confirmação da Base.



Intercomunicador e Transferências

Para fazer uma chamada via intercomunicador

1. Pressione a tecla “INT” . Você ouvirá um tom de discagem.
2. Digite o número do outro Terminal.



No visor do outro Terminal aparecerá seu número e o símbolo **INT** piscará. O usuário do outro Terminal deverá pressionar a tecla **INT** para prosseguir com a chamada.

Para encerrar uma chamada de Intercomunicador



Pressione a tecla “Chamar”  no seu Terminal. A outra pessoa irá ouvir um sinal de ocupado e também terá que pressionar a tecla “Terminar”  para terminar a chamada.

Para transferir uma chamada

Para transferir uma chamada externa para outro Terminal (se você possuir mais que um Terminal):

1. Pressione a tecla “INT”  e digite o número do outro Terminal.
2. A chamada externa é colocada em espera. Quando o outro Terminal responder, você poderá falar com o usuário. Se o outro Terminal não responder, você pode retornar à ligação ao pressionar novamente a tecla “INT” .

Para transferir uma chamada externa para outro telefone externo (depende de serviço):

1. Pressione a tecla “Chamar”  e entre com o número que você deseja transferir.
2. A chamada externa é colocada em espera. Quando o usuário responder, você poderá falar com o usuário e então pressionar a tecla “Terminar”  para desligar e transferir a chamada.

Antes de chamar a Assistência Técnica

Sempre assegure-se primeiro que:

Você seguiu todos os passos listados nas páginas para instalar e configurar o seu FT 1971SK.

Todas as conexões estão firmemente assentadas nos seus conectores.

A energia elétrica está conectada e ativa.

As pilhas do Terminal estão colocadas corretamente e não estão descarregadas.

Se você tiver dificuldades no uso do seu FT 1971SK, veja os passos listados abaixo:

Depois de inserir o CD de Instalação fornecido na unidade ótica do computador, o programa de instalação não se inicializa automaticamente.

Procure o ícone do CD-ROM chamado FT 1971SK em “Meu Computador” e dê um duplo clique para entrar no programa de instalação manualmente.

Clique em Meu Computador -> FT 1971SK -> setup



Por favor, siga os passos descritos pelo assistente e os drivers deverão ser instalados automaticamente.

Se você ainda não conseguir entrar na interface de instalação, por favor, cheque se a mídia ou a unidade está danificada. Se sim, contacte o seu fornecedor imediatamente.

Eu não consigo fazer ou receber chamados.

Cheque se a energia está sendo fornecida à Base. A Base necessita estar

conectada para a operação normal do telefone e não apenas para carregar as baterias.

Tenha certeza de que você está usando o cabo de telefone fornecido com o FT 1971SK. Outros cabos podem não funcionar com o aparelho.

Mova o Terminal para perto da Base.

Cheque o símbolo de carga das baterias no visor. Se estiver baixo, recarregue ou substitua as mesmas.

Desconecte o cabo de energia, espere alguns segundos e reconecte o mesmo. Isto deverá resolver o problema.

Se você ainda não conseguir fazer chamadas, tente registrar novamente o Terminal.

Quando eu faço uma chamada Skype™ , não ouço som.

Cheque a rede.

Cheque a interface do Skype™ da seguinte maneira: Clique em Ferramentas, na barra do menu da interface do Skype™ -> Opções -> <Dispositivos de Áudio> para entrar na página de configuração. Selecione SDA200 em <Entrada de Áudio>, <Saída de Áudio> e <Chamadas> (Depois de configurado Skype™ o fone de ouvido não poderá ser usado para comunicação).

Eu não consigo entrar na lista de contatos do Skype™

Tenha certeza de que o aplicativo está ativado no seu computador. Se não, reinicialize-o.

Cheque a conexão entre o dispositivo USB e o seu computador e tente reconectar novamente o dispositivo.

Quando eu pressiono as teclas no Terminal, nada acontece.

Tenha certeza de que as baterias estão colocadas no seu Terminal. Se o símbolo de nível das baterias estiver baixo, recarregue-as .

Veja se existe um símbolo em forma de chave no visor. Se sim, o teclado está travado. Veja no manual como destravar o teclado.

Quando eu pressiono teclas no Terminal, os dígitos aparecem no visor, mas eu não consigo fazer uma chamada externa.

A função *Barrar Chamadas* pode não ter sido configurada. Veja o manual para maiores informações.

Tente mover o Terminal para mais próximo da Base.

Tente uma posição diferente para Base, talvez em um lugar mais alto, ou mais distante de outros equipamentos elétricos.

O telefone não toca.

Cheque se a energia está sendo fornecida à Base. A Base necessita estar conectada para a operação normal do telefone e não apenas para carregar as baterias.

Tenha certeza de que você está usando o cabo de telefone fornecido com o FT 1971SK. Outros cabos podem não funcionar com o aparelho.

Cheque se você não desligou o controle de volume. Veja o manual para maiores informações.

Cheque se o valor total REN de todos os equipamentos conectados à sua linha telefônica não é maior que 3. Desconecte um ou mais telefones e veja se isto ajuda a sanar o problema.

A Base não toca.

Cheque se a energia da Base está LIGADA e o volume do sinal da Base está LIGADO.

Cheque se o sinal da linha está corretamente conectado ou danificado.

O som do computador é feito pela placa de som incorreta.

Isto só acontece se existir mais de uma placa de som no computador. Você pode remapear a placa de som: entre no <Painel de Controle> e selecione <Dispositivos de Som e Áudio>. Selecione <Audio>. Então você poderá remapear a configuração da sua placa de áudio para playback e gravação.

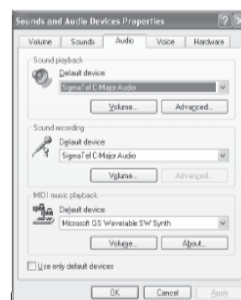



A luz de carga na Base não liga.

Cheque se o Terminal está posicionado de maneira correta.
Cheque a conexão entre a Base e a energia elétrica.
Limpe os contatos da bateria com um pano seco.

Quando eu pressiono o botão “Chamar”, eu escuto um ruído alto.

O som estranho é causado por interferência. Desconecte o cabo de energia, espere 30 segundos e reconecte o cabo.

Eu ouço um “beep” enquanto eu estou em uma chamada.

Você pode estar saindo da área de alcance da Base. Vá para mais próximo dela, ou a chamada pode ser desconectada.
Cheque o símbolo de nível de bateria no visor. Se estiver baixa, recarregue as baterias.

A função de exibição de identificação de chamadas não está funcionando.

Você precisa assinar o serviço. Contacte seu fornecedor.
O usuário pode ter escondido seu número, ou ele pode estar ligando de uma rede que não transmite o identificado (por exemplo, pode ser uma chamada internacional).

As baterias do Terminal estão descarregando em uma ou duas horas.

Antes de usar o Terminal pela primeira vez, carregue as baterias por 15 horas.
Você poderá ter de carregar as baterias.

Eu não consigo transferir uma chamada.

Tenha certeza de que o outro Terminal está dentro do alcance da Base e não está ocupado com outra chamada.
Tenha certeza de que você está digitando o número correto para o outro Terminal.



Sem exibição no visor LCD.

Tenha certeza de que as baterias têm energia.

Eu não consigo registrar o Terminal com a Base.

Tenha certeza de que o número de Terminais registrados é menor que 3.
Cheque se a Base não está próxima a outros equipamentos elétricos, como um aparelho de TV ou computador.





Considerações Importantes

O FT 1971SK obedece os requisitos e objetivos de proteção essenciais de:

- EC R& TTE Diretiva 1999/5/EC
- EC Low Voltage Diretiva 73/23/EEC
- EC EMC Diretiva 89/336/EEC

E obedece os seguintes padrões relevantes:

- TBR 10:1999
- TBR 22:1997
- TBR 38:1998
- EN 301406 V1.5.1:2003
- EN 301437 V1.1.1:1999
- EN 301489-01 V1.4.1:2002
- EN 301489-06 V1.2.1:2002
- EN 60950-1:2001

Assistência Técnica

Seu Telefone SEMP TOSHIBA vem acompanhado de Nota Fiscal e Certificado de Garantia inserido neste manual, que para os equipamentos é de seis meses.

Ao entrar em contato com a Assistência Técnica, além do Certificado de Garantia, tenha em mãos o número de série e modelo do equipamento, localizados nas etiquetas na parte inferior do seu telefone.

Etiqueta do Número de Série:



Assistência Técnica/suporte

Em caso de problemas e/ou dúvidas, entre em contato conosco através do telefone **(11) 5643-5050**. Lembre-se de ter em mãos a Nota Fiscal e o número de série do seu telefone. Para localizar a Assistência Técnica mais perto de você, consulte o nosso site: www.semptoshiba.com.br, em postos autorizados.

Sobre o manual

Este manual não pode ser reproduzido sob qualquer forma sem consentimento, por escrito, da SEMP TOSHIBA INFORMÁTICA. Este manual foi aprovado e revisado quanto à precisão. Entretanto, telefone e manuais que se seguirão estão sujeitos a alterações sem prévio aviso. Portanto, a SEMP TOSHIBA INFORMÁTICA não assume responsabilidade por danos que ocorram, direta e indiretamente, devido a erros, omissões ou discrepâncias entre o produto e o manual. Marcas registradas. Todas as outras marcas e nomes são marcas registradas de suas respectivas companhias.

Selo Anatel



Este equipamento opera em caráter secundário, isto é, não tem proteção contra interferência prejudicial, mesmo de estações do mesmo tipo, e não pode causar interferência a sistemas operando em caráter primário.

Especificações Técnicas

Sistema totalmente compatível com o DECT GAP

Padrão	Digital Enhanced Cordless Telecommunications(DECT)
Faixa de Frequência	1.88 a 1.9GHZ
Modulação	GMSK
Faixa de Operação	Até 300m em ambiente externo, Até 50m em ambiente interno
Tempo de Operação	Standby: 90 horas.Conversa�o: 10horas.
Temperatura de Opera�o	Opera�o 0° C a 40° C.Armazenagem -20° C a 60° C.
Energia El�trica	Terminal: 2 baterias recarreg�veis 1.2 x 2V 750mAh Ni-MH Base – entrada 100-240V AC, 50-60Hz, Sa�da 7.5VDC, 350mA
Compatibilidade PABS:	Quebra cronometrada de rediscagem : 100ms para flash curto 250ms para flash longo
Tempo de pausa :	3 segundos
Tipo de sinal :	DTMF (multifrequ�ncia dual tom), Pulso

Para consultas: www.anatel.gov.br

| 43

Certificado de Garantia

A SEMP TOSHIBA assegura ao proprietário-consumidor deste TELEFONE SEM FIO , garantia contra qualquer defeito de material ou de fabricação que nele se apresentar no prazo de 180 (CENTO E OITENTA) dias, contado a partir da data de sua aquisição, incluindo nesse prazo os 90 (NOVENTA) dias de garantia legal. A SEMP TOSHIBA restringe sua responsabilidade à substituição de peças defeituosas, desde que, a critério de seu técnico credenciado, se constate que o defeito nas peças a serem substituídas surgiu em condições normais de uso. A SEMP TOSHIBA declara a garantia nula e sem efeito se este aparelho sofrer qualquer dano provocado por acidentes (queda, derramamento de líquidos em seu interior, inserção de objetos estranhos, etc.), agentes da natureza (queda de raios, inundações, maresia, umidade excessiva, etc.), uso com voltagem de energia elétrica imprópria ou sujeita a variações excessivas de tensão, uso em desacordo com o Manual de Instruções, uso caracterizado como não doméstico, ou, ainda, por haver sinais de violação do aparelho, de haver sido ajustado ou reparado por pessoa ou serviço técnico não autorizados pela SEMP TOSHIBA ou, se este Certificado de Garantia apresentar rasuras ou modificações no seu texto original.

A SEMP TOSHIBA obriga-se a prestar os serviços acima referidos, cobertos ou não pela garantia, somente nas localidades onde mantiver oficinas de serviços autorizadas para consertar TELEFONE SEM FIO . O proprietário-consumidor será o único responsável pelas despesas e riscos de transporte deste aparelho à oficina autorizada pela SEMP TOSHIBA mais próxima (ida e volta).

A SEMP TOSHIBA INFORMÁTICA não é responsável por softwares que não sejam os pré-instalados. Todos os softwares são fornecidos com suas respectivas licenças de uso, assim como as condições necessárias para a utilização. O funcionamento dos programas são de integral responsabilidade de seus fabricantes. Dessa forma a SEMP TOSHIBA INFORMÁTICA e seus fornecedores não se responsabilizam por quaisquer danos diretos, consequentes e incidentais, seja qual for a causa, provocados pelos referidos software ou pela perda de dados pessoais contidos no disco rígido dos computadores.

TRANSFERÊNCIA: Se o proprietário-consumidor transferir este TELEFONE SEM FIO a terceiros no período de garantia, esta será automaticamente transferida para o novo proprietário, pelo prazo que restar, contado a partir da data de aquisição pelo primeiro comprador-consumidor, porém, só para eventual troca de peças, não cobrindo custo da mão-de-obra do técnico, instalação e ajustes.



Atenção:

Esta garantia somente será válida com a apresentação da Nota Fiscal de compra do aparelho.

SEMP TOSHIBA INFORMÁTICA LTDA

Avenida João Dias, 2476 A Santo Amaro
CEP 04724-003 São Paulo
Tel.: (11) 5643-5000 Fax: (11) 5643-5011
Atendimento ao Cliente: (11) 5643-5050
e-mail: informatica@semp Toshiba.com.br
www.semp Toshiba.com.br